

Wine C25, silence et économie

Pour répondre à toutes les configurations et volumes de cave, FONDIS lance le climatiseur Wine C25 permettant de climatiser jusqu'à 25m³. Appartenant à la famille des solutions « encastrées », le Wine C25 s'installe en traversée de cloison et transforme chaque pièce bien isolée en véritable cave à vins. En plus de son design totalement novateur, l'appareil se dote d'un équipement technologique « haute performance » offrant silence et importantes économies d'énergie.



Principales caractéristiques

- Aspect grainé de la façade et sérigraphie pour un rendu haut de gamme
- Programmation de 2 vitesses de rotation pour le moteur du ventilateur
- Ventilateur équipé de la technologie « Energy Saver Motor »
- Silence de fonctionnement grâce à l'utilisation de nouveaux matériaux
- Appareil performant, économique et écologique

Le Wine C25 est disponible début décembre 2009.

Esthétique

LA FACADE AVANT VISIBLE A L'INTERIEUR DE LA CAVE

- Façade conçue en polymère ABS pour une excellente résistance dans le temps
- Matière thermoformée permettant une forme légèrement bombée, originale et design
- Matière teintée dans la masse pour une belle uniformité du coloris gris
- Aspect légèrement grainé offrant un rendu haut de gamme
- Intérieur en aluminium avec un traitement spécifique anticorrosion
- Grille ronde alvéolée en tôle laquée de coloris noir assurant la discrétion visuelle du ventilateur
- Ouvertures latérales usinées et profilées parfaitement intégrées au design général
- Nouveau thermostat électronique esthétique avec afficheur ultraperformant
- Sérigraphie de la marque WineMaster®

LA FACADE ARRIERE VISIBLE A L'EXTERIEUR DE LA CAVE

- Façade conçue en acier traité et dégraissé pour une surface pure et sans irrégularité
- Tôle recouverte de peinture polyester pour une finition parfaite et durable dans le temps
- Tôle laquée gris pour une harmonie des teintes et une discrétion sur le mur extérieur
- Ouvertures arrières usinées parfaitement intégrées au design général

Le Wine C25 est livré avec un cadre en bois garantissant une bonne étanchéité et une installation aisée.

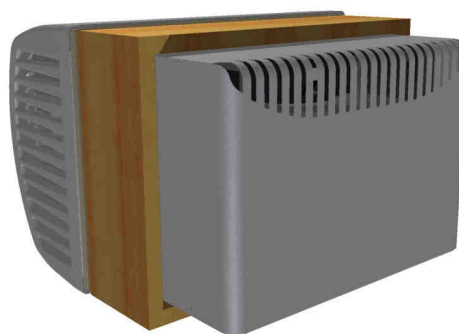

Technologie

UN NOUVEAU VENTILATEUR : SILENCE ET ECONOMIE D'ENERGIE

- Programmation de 2 vitesses de rotation du moteur (900 et 1200 tours/minute)
- Vitesses de rotation du moteur pilotées par le thermostat pour une simplicité de gestion
- Système d'ajustement automatique des vitesses aux conditions de température de la cave
- Pales en composite pour un fonctionnement silencieux (niveau sonore 42dB maximum)
- Moteur sur roulement à billes pour une durée de vie du ventilateur supérieure à 50 000 h
- Moteur « brushless » avec un rendement électrique supérieur à 90%



TECHNOLOGIE « ENERGY SAVER MOTOR »

La nouvelle technologie de commutation électronique du ventilateur augmente le rendement, supprime l'échauffement du moteur et baisse ainsi fortement la consommation d'énergie. Seuls **7 watts** sont nécessaires pour le fonctionnement **du ventilateur en pleine puissance**.

DES PERFORMANCES SIGNIFICATIVES

- Une puissance frigorifique de 550 W pour une puissance absorbée de 400 W seulement
- Un débit d'air mesuré dans la cave à 198m³/h en grande vitesse
- Un débit d'air mesuré à l'extérieur de la cave de 179m³/h

Programmation

UN THERMOSTAT A LA POINTE DE LA TECHNOLOGIE

- Design moderne et raffiné avec une surface complètement plane
- Fonction marche/arrêt (ON/OFF) par entrée numérique ou depuis le clavier
- Afficheur ultraperformant permettant de garantir une excellente visibilité (LED rouge)
- Lecture facilitée grâce à une écriture importante des chiffres en hauteur
- Touches sensibles pour une programmation aisée
- Mode veille : la production de froid peut être stoppée manuellement
- Gestion de la vitesse de ventilation en fonction du mode de fonctionnement : petite vitesse en mode brassage et grande vitesse en production de froid
- Protection adhésive permettant de protéger le thermostat en cas de condensation



Et toujours autant d'atouts

UNE CONSERVATION OPTIMALE DES VINS

LE WINE C25 PERMET DE CONSERVER JUSQU'A 4000 BOUTEILLES

- Maintien d'une température constante dans la cave entre 8 et 15°
- Hygrométrie maîtrisée : condensation des excès et évacuation de l'humidité vers l'extérieur
- Système anti-vibration grâce à des éléments montés sur des amortisseurs en caoutchouc
- Dimensions de l'appareil permettant de s'adapter à différentes pièces (cellier, mansarde...)
- Consommation électrique maîtrisée grâce à la turbine à réaction côté condenseur
- Utilisation d'un fluide réfrigérant écologique (Gaz R404A sans CFC)
- Augmentation de la puissance du compresseur grâce au gaz R404A
- Fonction réchauffage pour les modèles Wine C25S et SR (ceinture chauffante)

UN ENTRETIEN AISE ET UNE SECURITE OPTIMALE

- Entretien aisé avec un simple filtre à changer une fois dans l'année en moyenne
- Sécurisation des parties électriques ; aucun accès possible
- Protection IP24 (projection d'eau) du ventilateur et des parties électriques
- Protection IP65 du thermostat contre les environnements humides

UNE FIABILITE PROUVEE

Chaque appareil est soumis à un ensemble de tests permettant de valider sa conformité :

- Test de sécurité électrique
- Test de compatibilité électromagnétique
- Test de puissance frigorifique et mesure de la puissance électrique consommée
- Mesure de la température de fonctionnement en mode froid et en mode chaud
- Contrôle final sur des points spécifiques en fin de chaîne de fabrication

LA GARANTIE

- Garantie de 2 ans contre tout défaut de fabrication
- Remplacement de toute pièce défectueuse durant la période de garantie
- Application de la garantie pour tous les appareils installés conformément au guide d'installation



▶ CARACTERISTIQUES TECHNIQUES

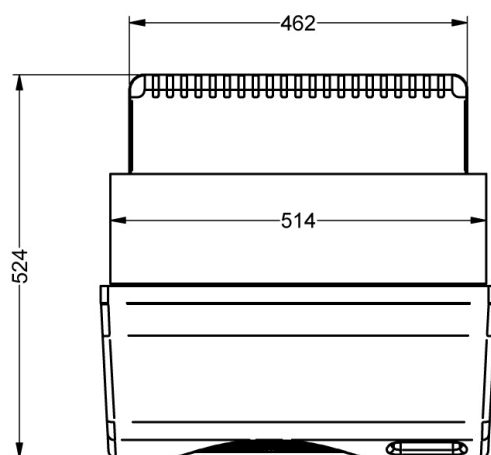
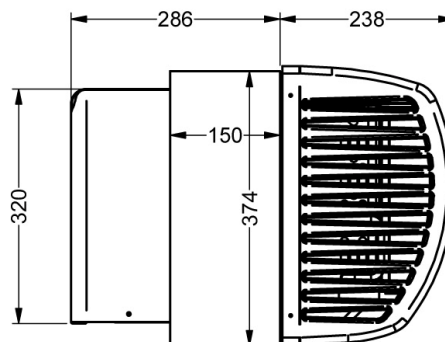
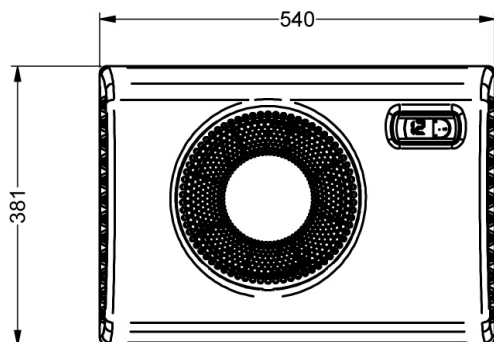

CARACTERISTIQUES GENERALES

Référence	Wine C25
Alimentation électrique	230-240 V - 50Hz
Capacité de climatisation *	Jusqu'à 25 m³
Dimensions hors tout en mm	L.540 x H380 x P525
Poids en Kg	31
Puissance frigorifique	550 W
Puissance absorbée	400 W
Niveau sonore dans la cave	42dB
Débit d'air dans la cave	96 m³/h à 198m³/h
Débit d'air extérieur	179 m³/h
Fluide frigorifique	R404A
Résistance de chauffage	250 W

* dans une cave très bien isolée

WINE MASTER[®]
 ——— le temps d'être différent